



Raffstore / Jalousie

Rollladen

Schrägverschattung

Markise

Wintergartenmarkise

Insektenschutz

Plissee

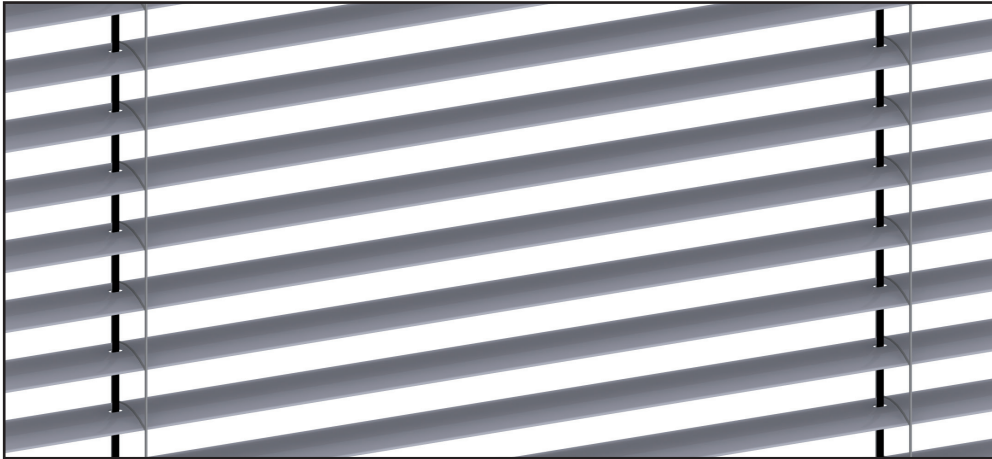

Montage- und Bedienungsanleitung Flucht-Raffsystem mechanisch

Zum späteren Gebrauch aufbewahren!

Inhaltsverzeichnis

1 Allgemeine Hinweise

- 1.1 Sicherheitshinweise4
- 1.2 Zweckmäßige Verwendung5

2 Installation und Montage

- 2.1 Montage7
- 2.2 Einstellprozedur bei Neumontage12
- 2.3 Einstellprozedur nach Auslösung der Flucht-Raffsystem-Funktion14
- 2.4 Funktionskontrolle15

3 Nach der Montage

- 3.1 Einweisung Funktionsweise18

4 Wartung und Pflege

- 4.1 Reinigung und Wartung19

5 Anhang

- 5.1 Übergabeprotokoll 22

Sehr geehrte Kundin,
sehr geehrter Kunde,

herzlichen Glückwunsch zum Kauf eines Produkts aus dem Hause Reflexa.
Wir bedanken uns für Ihr Vertrauen und garantieren Ihnen ein qualitativ hochwertiges Produkt „Made in Germany“, an dem Sie viel Freude haben werden.

Weitere Informationen über unser Produktsortiment erhalten Sie bei Ihrem Fachhändler oder unter **www.reflexa.de**.



REFLEXA-Werke Albrecht GmbH
Silbermannstraße 29
89364 Rettenbach

Die Anleitungen sind vom Kunden aufzubewahren und müssen bei einer eventuellen Übertragung auf Dritte an den neuen Besitzer weitergereicht werden.



1 Allgemeine Hinweise

1.1 Sicherheitshinweise

Bitte beachten Sie jederzeit die Sicherheitshinweise in dieser Montage- und Bedienungsanleitung. Sie sind mit einem Symbol und einem Hinweistext gekennzeichnet.

Durch Nichtbeachtung der Anleitung können funktionsbedingt bei der Verwendung des Produktes Sach- und/oder Personenschäden entstehen.

**Achtung!**

Mit diesem Warndreieck sind Hinweise auf Gefahren für Personen oder das Produkt gekennzeichnet.

**Achtung!**

Dieses Warndreieck kennzeichnet Hinweise auf Gefahren durch Stromschlag, die zum Tod oder zu schweren Verletzungen führen können.

**Tipp!**

Mit diesem Symbol weisen wir auf Expertentipps für Einbau, Pflege und Wartung des Produkts hin.

**Lesen der Montage- und Bedienungsanleitung**

Bitte machen Sie sich vor der Montage der Produkte mit dem Inhalt der Montageanleitung vertraut. Eine Nichtbeachtung der Montageanleitung bzw. ein falscher Einbau der Produkte führt zum Verlust sämtlicher Garantie- und Gewährleistungsansprüche.

Für Folgeschäden übernimmt Reflexa keine Haftung!

- » Es ist für die Sicherheit aller Personen wichtig, dass diese Hinweise beachtet werden! Diese Hinweise bitte unbedingt für die Dauer der Produktnutzung leicht zugänglich aufbewahren!

- » Lassen Sie nicht zu, dass Kinder mit dem Flucht-Raffsystem spielen. Halten Sie Kinder von der Fernbedienung und dem Produkt fern.
- » Kontrollieren Sie regelmäßig das Flucht-Raffsystem auf sichtbare Schäden. Bedienen Sie das Flucht-Raffsystem bei Beschädigung nicht mehr und kontaktieren Sie Ihren Lieferanten.
- » Versuchen Sie unter keinen Umständen selbst Reparaturen und/oder Änderungen an dem Flucht-Raffsystem vorzunehmen.
- » Lesen Sie das Prüfblatt aufmerksam und folgen Sie den Anweisungen.

1.2 Zweckgemäße Verwendung

Ihr Flucht-Raffsystem lässt sich auf- und abwärts bewegen und dient zur Abschirmung von Fenstern oder Türen mit dem Zweck:

- » des Sonnenschutzes
- » der Lichtregulierung
- » der Sichtregulierung

Bitte beachten Sie bei starkem Wind und Frost folgendes: Das Flucht-Raffsystem darf bei starkem Wind mit Windgeschwindigkeiten größer/gleich 17 m/s oder in eingefrorenem Zustand nicht benutzt werden.

- » Sorgen Sie dafür, dass das Flucht-Raffsystem rechtzeitig hochgezogen wird, ehe der Wind zu stark wird. Auch bei vollständig automatischer Steuerung muss dies beachtet werden.
- » Wir empfehlen die Verwendung einer externen Steuerung, die sowohl ein Wind- als auch ein Frostmodul umfasst. Bei Steuerungen ohne Frostmodul muss die automatische Steuerung (Zeit- oder Sonnensteuerung) im Winter ausgeschaltet werden.
- » Das Flucht-Raffsystem darf nur als Sonnenschutz, Licht- und Sichtregulierung verwendet werden. Dieses Produkt ist nicht für den Einsatz als Förder- oder Hebeanlage geeignet.

Benutzung/Bedienung

Mit der Bedienung kann das Flucht-Raffsystem hoch- oder heruntergefahren und die Lamelle gewendet werden.

- » Sorgen Sie dafür, dass das Lamellenpaket ganz heruntergelassen oder hochgezogen wird, so dass Beschädigungen vermieden werden.
- » Kontrollieren Sie selbst vor der Benutzung, ob das Paket des Flucht-Raffsystems nicht eingefroren ist.
- » Für das Verfahren benötigt das Flucht-Raffsystem die doppelte Zeit eines Standard-Raffstores

Achten Sie darauf, dass sich im Wirkungsbereich des Flucht-Raffsystems keine Personen oder Hindernisse befinden. Wenn Sie dies während der Bedienung nicht sehen können, müssen Sie Unfallverhütungsmaßnahmen ergreifen.

Beim Herunterlassen des Lamellenpakets sind die Lamellen standardmäßig geschlossen.



2 Installation und Montage

2.1 Montage

Verletzungsgefahr bei falscher Handhabung!

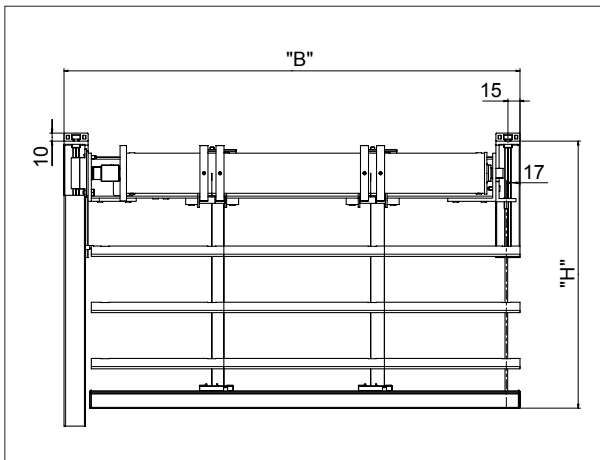
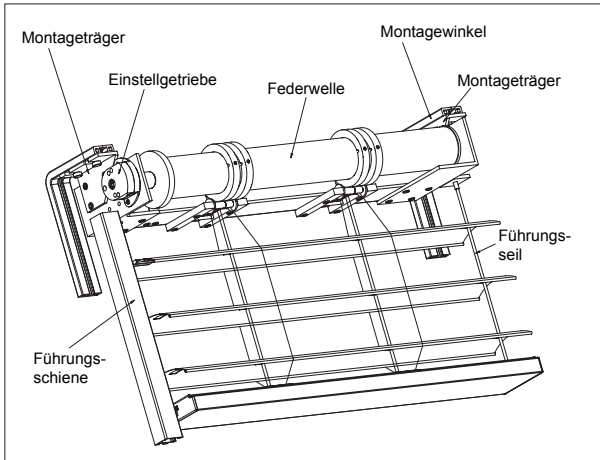

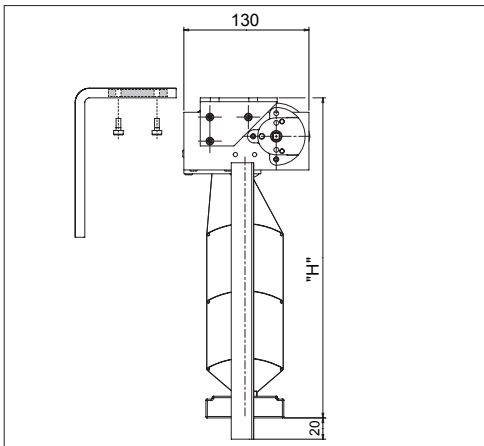
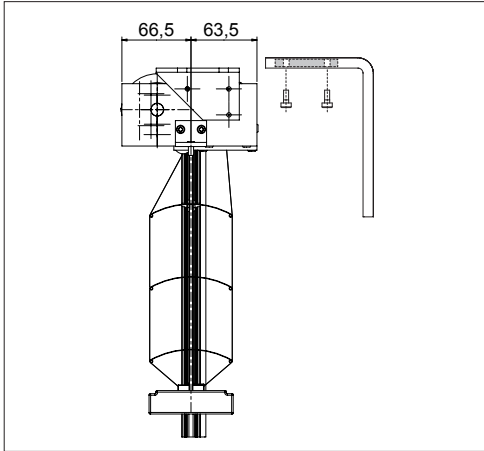
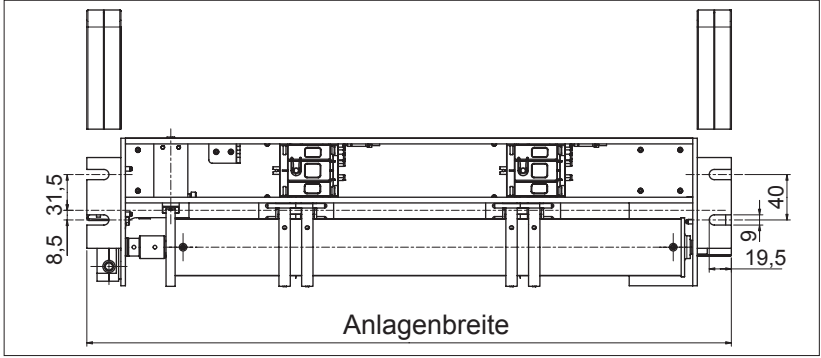

Die Montage eines Flucht-Raffsystems muss an tragenden Teilen erfolgen, um Energieverlusten der Feder vorzubeugen. Deshalb sollte die Montage grundsätzlich mit Winkelkonsolen erfolgen.

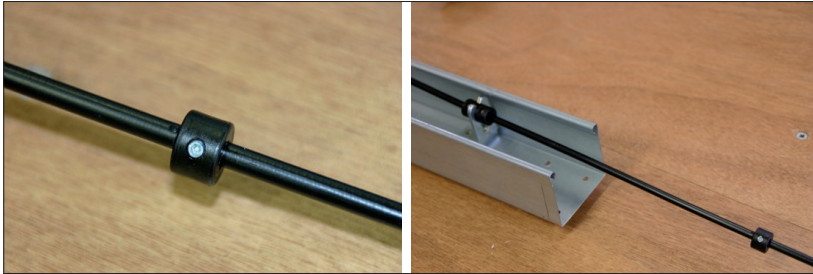

Bowdenzug in einem leichten Bogen in das Rauminnere führen. Bowdenzug an der Außenseite mittels Stelling bei Fassadeneintritt fixieren. Stellschraube nicht zu fest anziehen, damit das Seil innerhalb des Bowdenzug-Mantels nicht verklemmt wird.

Übersicht Einzelteile: Bedienungsteile

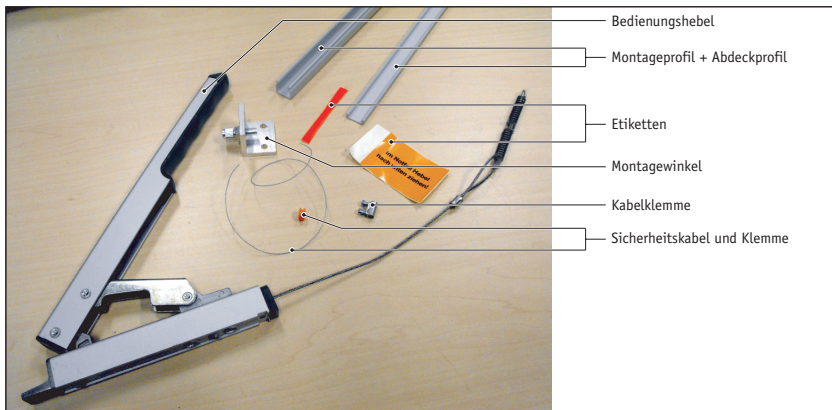

Montagewinkel an der Innenseite fixieren und Bowdenzugmantel nach Bedarf kürzen.

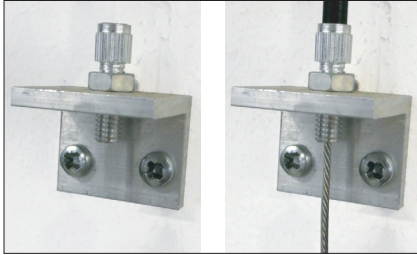

Beim Abschneiden des Bowdenzugmantels darauf achten, dass das innen liegende Seil nicht beschädigt oder eingeklemmt wird. Das innen liegende Seil muss sich frei bewegen können.

Bedienungshebel montieren



Montageprofil Seilabdeckung
(nach Bedarf kürzen und montieren)

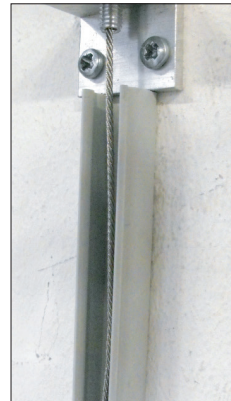

Zugseil kürzen, Schlaufe handfest anziehen und mittels Kabelklemme fixieren.
Bedienungshebel muss sich in der oberen Position befinden.

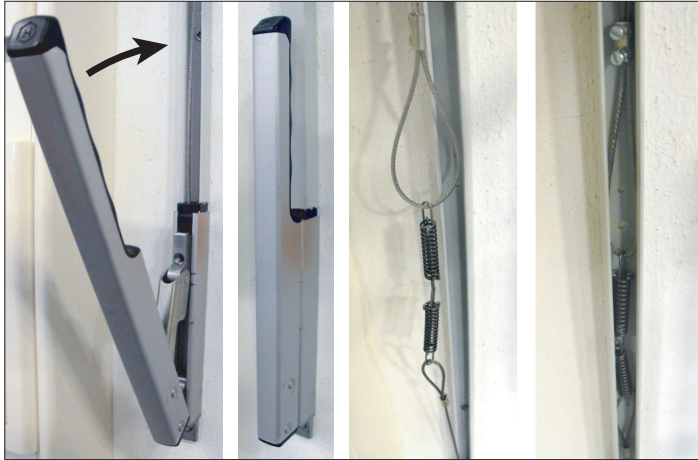

Abdeckprofil kürzen und aufclipsen

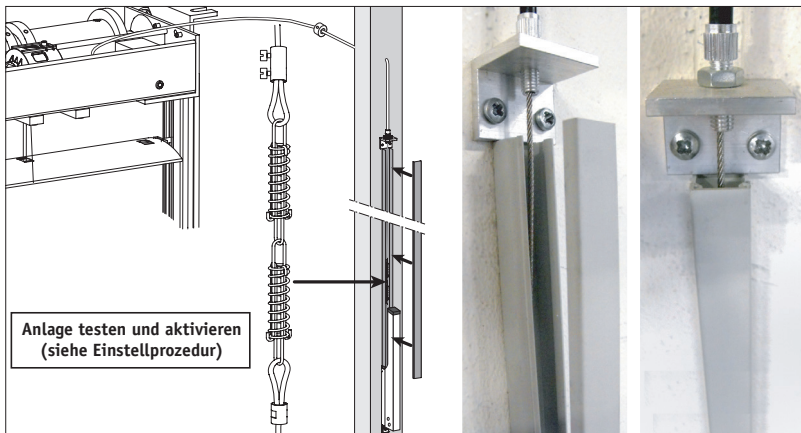

2.2 Einstellprozedur bei Neumontage

Das Flucht-Raffsystem wird mit entspannter Feder ausgeliefert.
Zum Einstellen der Anlage muss folgende Anleitung ausgeführt werden:

Federsystem spannen

Den Raffstore elektrisch bis zum unteren Endanschlag herunterfahren.
Federwelle wie folgt auf Spannung bringen.

Bedienungshebel nach oben setzen (Blockierstift rastet ein)

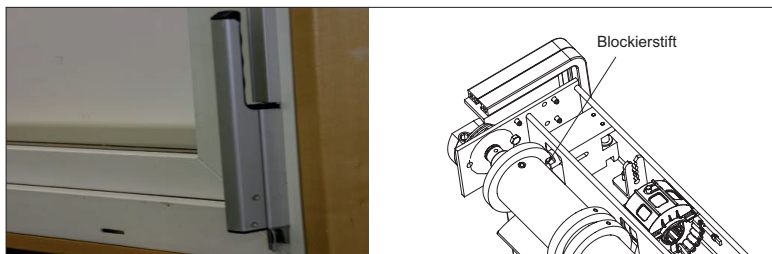

Mitgelieferte Kurbel in das Getriebe stecken. Handmutter muss in oberer Position stehen.

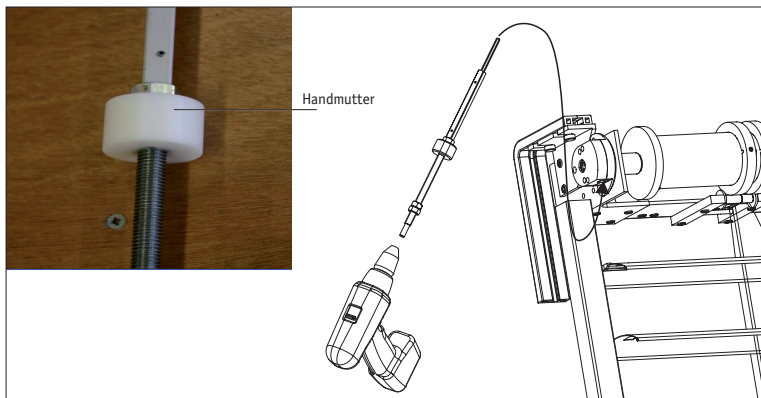

Gewindestab mit Akkubohrer nach rechts drehen; Handmutter dabei festhalten!
Handmutter muss über die gesamte Länge herunterfahren bis zum unteren Anschlag.

Testfahrt

Anlage elektrisch in die untere Position fahren.

Bedienungshebel nach unten ziehen (Blockierstift wird weggezogen um Notraf-
fung zu aktivieren)



Verletzungsgefahr! Behang schnellst nach oben!



Das Flucht-Raffsystem zurückstellen

Kurbel in das Getriebe stecken. Die Handmutter muss sich in der unteren Position befinden. Gewindestab mittels Akkubohrer nach links drehen; Handmutter dabei festhalten. Die Handmutter muss über die gesamte Gewindelänge zum oberen Anschlag hochgefahren werden. Aufzugsbänder werden von der Federwelle abgewickelt, der Behang fährt nach unten.

Das Flucht-Raffsystem wieder aktivieren

Bedienungshebel nach oben umlegen (Blockierstift rastet ein)

Kurbel in das Getriebe stecken. Handgriff/Handmutter muss sicher in der oberen Position stehen. Gewindestab mit Akkubohrer nach rechts drehen; Handmutter dabei festhalten. Handmutter muss über die gesamte Gewindelänge bis zum unteren Anschlag herunterfahren.

Wenn die Anlage nicht komplett nach oben fährt, kontrollieren Sie, ob es



Behinderungen gibt oder zuviel Reibung durch z.B. Schrägmontage entsteht. Erhöhen Sie nie die Anzahl der Umdrehungen der Federvorspannung, da dies zur Überbelastung der Feder führen kann!

Plombe anbringen, Übergabeprotokoll unterschreiben lassen und im Prüfblatt Flucht-Raffsystem eintragen!

2.3 Einstellprozedur nach Auslösung der Flucht-Raffsystem-Funktion



Da meist nicht bekannt ist, in welcher Fahrposition sich das Flucht-Raffsystem vor der Aktivierung des Mechanismus befand und ob eine Federspannung vorhanden ist, muss immer der folgenden Anleitung gefolgt werden.

Anlage in die Ausgangstellung (Behang unten) fahren

Bedienungshebel nach unten ziehen (Blockierstift wird weggezogen, um Notraf-fung aktivieren)

Motor so lange fahren lassen, bis der Endschalter den Motor ausschaltet. Wenn sich der Raffstore außer Sicht- und Hörweite befindet, den Motor mind. 2 Minuten laufen lassen, damit sicher gestellt ist, dass sowohl der Raffstorenbehang und somit auch die Federwelle in der Ausgangslage sind.



Hinweis: Hierbei wird das sich auf der Bandspule befindliche Texband auf die Federwelle aufgewickelt. Die Unterschiene bleibt oben stehen.

Mitgelieferte Kurbel in das Getriebe stecken. Handmutter muss in unterer Position stehen.



Gewindestab mit Akkubohrer nach links drehen; Handmutter dabei festhalten. Handmutter muss über die gesamte Gewindelänge hochfahren bis zum oberen Anschlag.

Federwelle wieder auf Spannung bringen

Bedienungshebel nach oben setzen (Blockierstift rastet ein)



Mitgelieferte Kurbel in das Getriebe stecken. Handmutter muss in oberer Position stehen.



Gewindestab mit Akkubohrer nach rechts drehen; Handmutter dabei festhalten. Handmutter muss über die gesamte Länge herunterfahren bis zum unteren Anschlag.

Nach Aktivierung der Anlage:

Notraffung im Prüfblatt Flucht-Raffsystem eintragen und neue Plombe anbringen!



Bedienung durch Elektromotor mit Schalter

Antriebsmontage

Der Schalter dient sowohl zum Wenden der Lamellen als auch zum Hochziehen und Herunterlassens des Flucht-Raffsystems bei normaler Nutzung außerhalb von Notfällen.

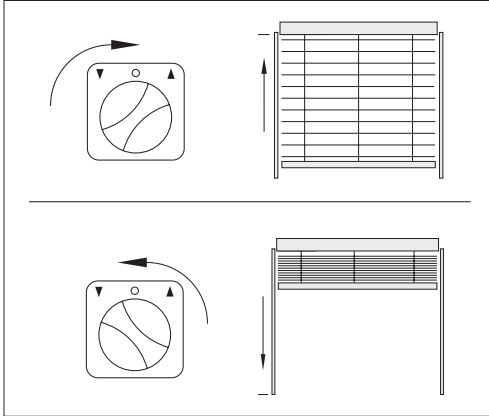

Die Motoren eignen sich für einen kurzen Einsatz und sind mit einer thermischen Sicherung versehen, die bei Überhitzung bzw. Überlastung (z.B. bei mehrfach, kurz hintereinander folgenden Bedienungen) den Motor zeitweilig ausschaltet. Nach einer Abkühlperiode von ca. 15 Minuten kann der Motor wieder benutzt werden.

An externe Steuerung gekoppelter Elektromotor

- » Die Steuerung eines Flucht-Raffsystems muss separat von den übrigen Raffstores erfolgen.
- » Beachten Sie die Anleitung der zentralen Steuerung.

Bedienung durch Bowdenzug

Zum Auslösen der Notrafffunktion muss der Hebel ganz nach unten gezogen werden, damit die Feder aktiviert wird.

2.4 Funktionskontrolle

Mit einer professionellen Funktionskontrolle runden Sie Ihre Montage ab und stellen sicher, dass der Kunde lange an den von Ihnen verbauten Produkten Freude haben wird.

Die Anleitungen sind vom Kunden aufzubewahren und müssen bei einem eventuellen Verkauf des Produktes an den neuen Besitzer weitergereicht werden.



3 Nach der Montage

3.1 Einweisung Funktionsweise

Der Fachhändler und/oder der ausführende Montagebetrieb hat das beiliegende Übergabeprotokoll auszufüllen. Es muss vom ausführenden Monteur, als auch vom Endverbraucher gegengezeichnet werden.

Das Übergabeprotokoll ist durch den Fachhändler aufzubewahren und im Schadensfall dem Hersteller auf Verlangen vorzulegen.

Allgemeines zu Raffstores

Um den Raffstore sicher zu bedienen, muss das Blickfeld zum Produkt frei sein. Sollte kein Sichtkontakt zum Produkt bestehen, müssen Sie sich vorher absichern, ob eine gefahrlose Bedienung möglich ist.

Die Windwiderstandsklasse für Raffstores ist mit 0 gekennzeichnet. Die Windfestigkeit wird abhängig von Raffstoretyp und Raffstoregröße nach Windstärken in Beaufort angegeben.

- » Kinder vor unkontrollierter Bedienung und vom Produkt fernhalten.
- » Bei Frostgefahr sind Automatiksteuerungen auszuschalten.
- » Vereiste Anlagen dürfen nicht bedient werden. Nach vollständigem Abtauen der Anlagen ist die Bedienung wieder möglich.
- » Bei Hagel ist der Behang hochzufahren.
- » Beschädigte Anlagen nicht bedienen, wenden Sie sich sofort an Ihren Fachhändler.
- » Laufwege der Behänge immer freihalten. Gegenstände, die durch Wind oder andere Ursachen den Laufweg verstellen, müssen vor der Bedienung entfernt werden.
- » Personen dürfen während der Bedienung des Behanges nicht im Laufweg stehen oder hineingreifen.
- » Geschlossene oder teilgeschlossene Behänge nicht hochschieben.
- » Bei geschlossenen oder teilgeschlossenen Behängen nicht zwischen den Lamellen durchgreifen oder Gegenstände durchreichen.
- » Bei Bedienung der Raffstores bzw. Jalousien entsteht ein maximaler Geräuschpegel von 70dB.

4 Wartung und Pflege

4.1 Reinigung und Wartung

Bei der Reinigung von Fenstern, Fassaden oder des Flucht-Raffsystems selbst muss die Stromzufuhr unterbrochen werden.



Halten Sie sich unter keinen Umständen an dem Flucht-Raffsystem oder an dazugehörigen Teilen fest und drücken Sie nicht zu stark auf die Lamellen.

Reinigen Sie das Produkt mindestens einmal jährlich; am Meer oder in direkter Nähe von Industriegebieten mit hoher Luftverschmutzung jedoch mindestens zweimal jährlich.

- » Lassen Sie das Flucht-Raffsystem herunter und wenden Sie die Lamellen in die gewünschte Position.
- » Verwenden Sie einen Schwamm, ein Fensterleder und sauberes Wasser
- » Spülen Sie mit viel sauberem Wasser nach

Verwenden Sie nie:

- » einen Hochdruckreiniger
- » alkalische oder abrasive Mittel
- » Stahlwolle, harte Bürsten oder Scheuermittel

Störungen und Wartung

Kontaktieren Sie bei Wartung oder zur Behebung von Störungen Ihren Lieferanten. Die Behebung von Störungen und die Wartung müssen immer durch geschultes Fachpersonal vorgenommen werden.

Schalten Sie das Flucht-Raffsystem sofort aus, wenn Sie bei der Benutzung Qualm oder Rauch sehen. Kontaktieren Sie unverzüglich Ihren Lieferanten.



Lieferung

Das Produkt wird entsprechend der Bestellung geliefert. Kontrollieren Sie die Lieferung anhand des Lieferscheins. Falls Teile fehlen oder beschädigt sind, müssen Sie Ihren Lieferanten umgehend kontaktieren.

Nach der Montage muss diese Anleitung dem Eigentümer und/oder dem Benutzer übergeben werden.

Transport

Wegen des Gewichts des Produktes ist es ratsam, den Transport und die Montage des Produkts von mindestens 2 Personen durchführen zu lassen.

Verpackung

Das Flucht-Raffsystem wird verpackt geliefert.

- » Achten Sie darauf, dass das Flucht-Raffsystem beim Auspacken nicht beschädigt wird.
- » Vor der Montage Verpackungsmaterial und Transportsicherung entfernen. Entsorgen Sie das Verpackungsmaterial gemäß den örtlich geltenden Vorschriften.

5 Übergabeprotokoll

Auftragsnummer

1. Kunde

Name, Vorname

Straße, Hausnummer

PLZ, Ort

Telefon

2. Montageunternehmen

Firma

Straße, Hausnummer

PLZ, Ort

Telefon

3. Monteur

Die Montage erfolgte durch:

Name, Vorname

4. Montierte Reflexa-Produkte

- Raffstore-Typ: _____
- Rollladen-Typ: _____
- Schrägverschattung-Typ: _____
- Markise-Typ: _____



Das/Die Produkt/e wurde/n nach Windwiderstandsklasse/n _____ montiert.
Nähere Hinweise finden Sie in der Montage- und Bedienungsanleitung.

- Insektenschutz-Typ: _____
- Plissee-Typ: _____
- Innenjalousie-Typ: _____
- Sonstige Produkte: _____
- Die Produkte sind ohne Mängel montiert und betriebsbereit.
- Sonstiges: _____

Dem Kunde wurde das/die oben genannten Produkt/e in seiner Funktionsweise ausführlich erklärt und vorgeführt.
Der Kunde wurde in den Gebrauch und die damit verbundenen Gefahren des/der oben genannten Produkt/e
eingewiesen und die Montage- und Bedienungsanleitung/en wurde/n übergeben.

Die Produkte wurden nach den anerkannten Regeln der Technik und den anzuwendenden harmonisierten Normen
montiert. Nähere Informationen finden Sie in der Montage- und Bedienungsanleitung.



Sonnenschutz in Perfektion

Ihr Reflexa-Fachhändler: